

## Storsäckstömmare SSS2

Robust och flexibel konstruktion

Artikelnummer: P-500700

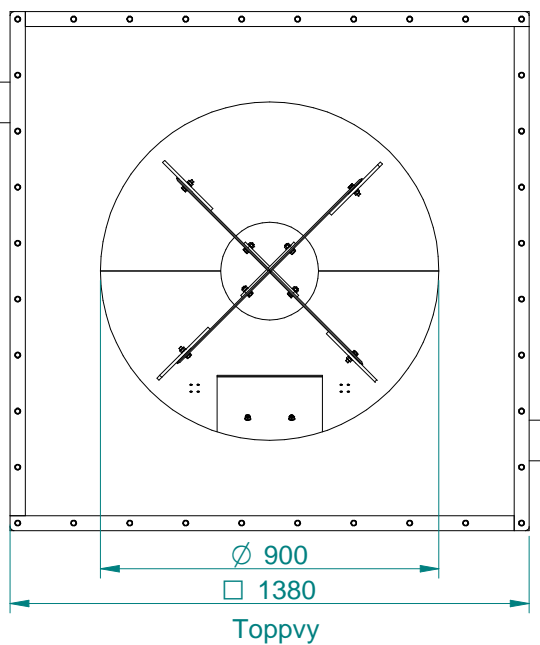
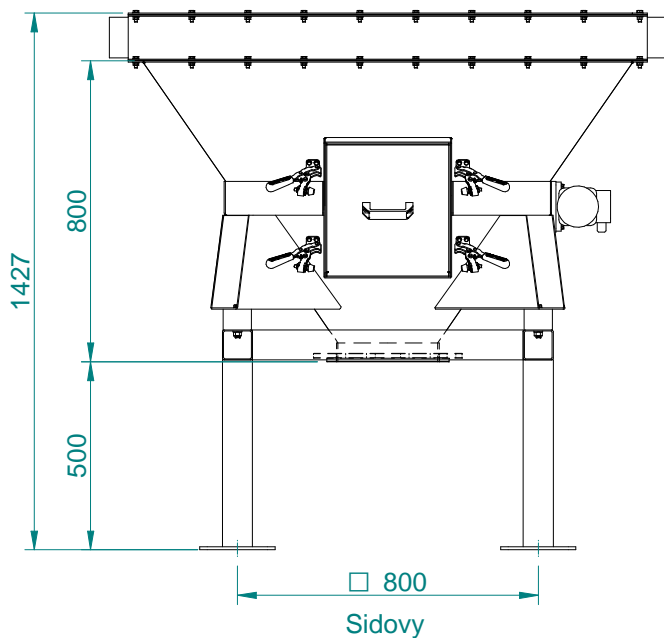

## Funktion

Storsäckstömmaren är en ensäckstömmare där storsäcken, med lämpligt lyfthjälpmedel sänks ned över tömmartratten. Härvid skärs säcken upp i botten med hjälp av ett knivkors som sitter i hög och sänkbara konsoler för justering av hur stor uppskärning man vill ha i säcken.

På ovansidan finns också en gummimanschett som formar sig efter säcken och på så sätt förebygger damning.

## Utrustning standard:

- Tömmartratt med 55° rasvinkel
- Benstativ med vibrationsdämpare, 500mm fritt under utloppsfläns
- Vibrator MVE 200/3. 230/400 V, 50 Hz, 180W.
- Utloppsanslutning DN250 PN10
- Dubbla gummimanschetter Ø900
- Lucka i tömmartratt
- Tillverkad i S355 och ytbehandlad enligt Scanmatic standard målningsprogram BE00-002.

Tillval	Artikelnummer
Centreringsarmar som fixerar säcken	P-500702
Breddat knivkors för bredare uppskärning	P-500703
H-kniv för en alternativ uppskärning av säck	P-500704
Fluidisering	P-500709
Galler i utlopp	P-500712
Lyftok 500kg	P-500713
Lyftok 1500kg	P-500706
Lyftok 1500kg för lyft med truck och telfer	P-500714
Säckupphängningsstativ med lyftok 1500kg (P-500714)	P-500711
Telferstativ med telfer	P-500708
Gretingplan med trappa	P-500710

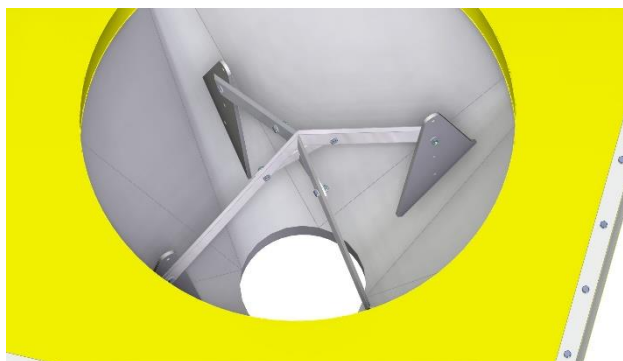

Knivkorset är demonterbart och kan enkelt justeras för att öka eller minska uppskärningen.

